



电动踏板安装说明书

适配 16+款本田冠道东本 URV







PW027992



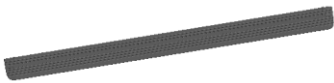
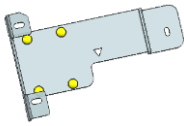
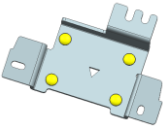
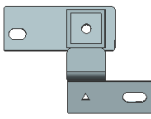





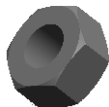

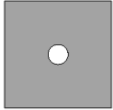
支架部分安装说明

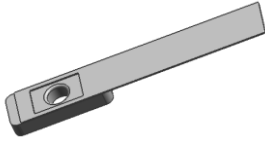
一、注意事项

1. 本说明书中的所有图片仅供参考，图片与实物有可能不同，但安装方法一致。
2. 为方便您安装，请在安装前认真阅读该商品使用说明书；安装时需注意保护好您爱车的表面，避免刮花。
3. 请定期检查和车连接的所有配件是否松动，以确保使用安全。

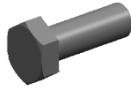
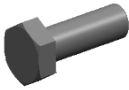
二、包装清单

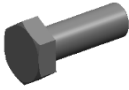
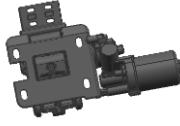
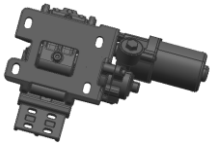
编号	数量	零件	编号	数量	零件
①	2	 踏板	②	2	 前支架（左右对称）
③	2	 后支架（左右对称）	④	2	 前顶车支架（左右对称）
⑤	2	 后顶车支架	⑥	16	 平垫圈 D10
⑦	24	 弹簧垫圈 D10	⑧	22	 六角螺母 M10
⑨	6	 大垫圈 D8	⑩	2	 六角螺母 M8

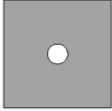
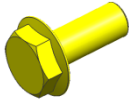
⑪	2	 塑料卡块 $\phi 8$	⑫	4	 T 型螺栓 7 号 M10
⑬	2	 M8 通用 T 型螺栓(螺母块)	⑭	2	 连接片
⑮	8	 垫片	⑯	8	 大垫圈 D10
⑰	6	 弹簧垫圈 D8	⑱	2	 六角头螺栓 M10_30
⑲	2	 六角头螺栓 M8_30	⑳	2	 支架组件三
㉑	2	 六角头螺栓 M8_25	㉒	1	 支架组件二
㉓	1	 支架组件一	㉔	2	 钩头螺栓
㉕	2	 T 型螺栓 1 号 M8	㉖	8	 塑料卡块 $\phi 10$
㉗	4	 六角头法兰面螺栓 M8_30			

三、安装步骤

(两边踏板安装方法一致，只描述一边的安装方法)

第一步：了解踏板构成，以及安装顺序，参考下图：

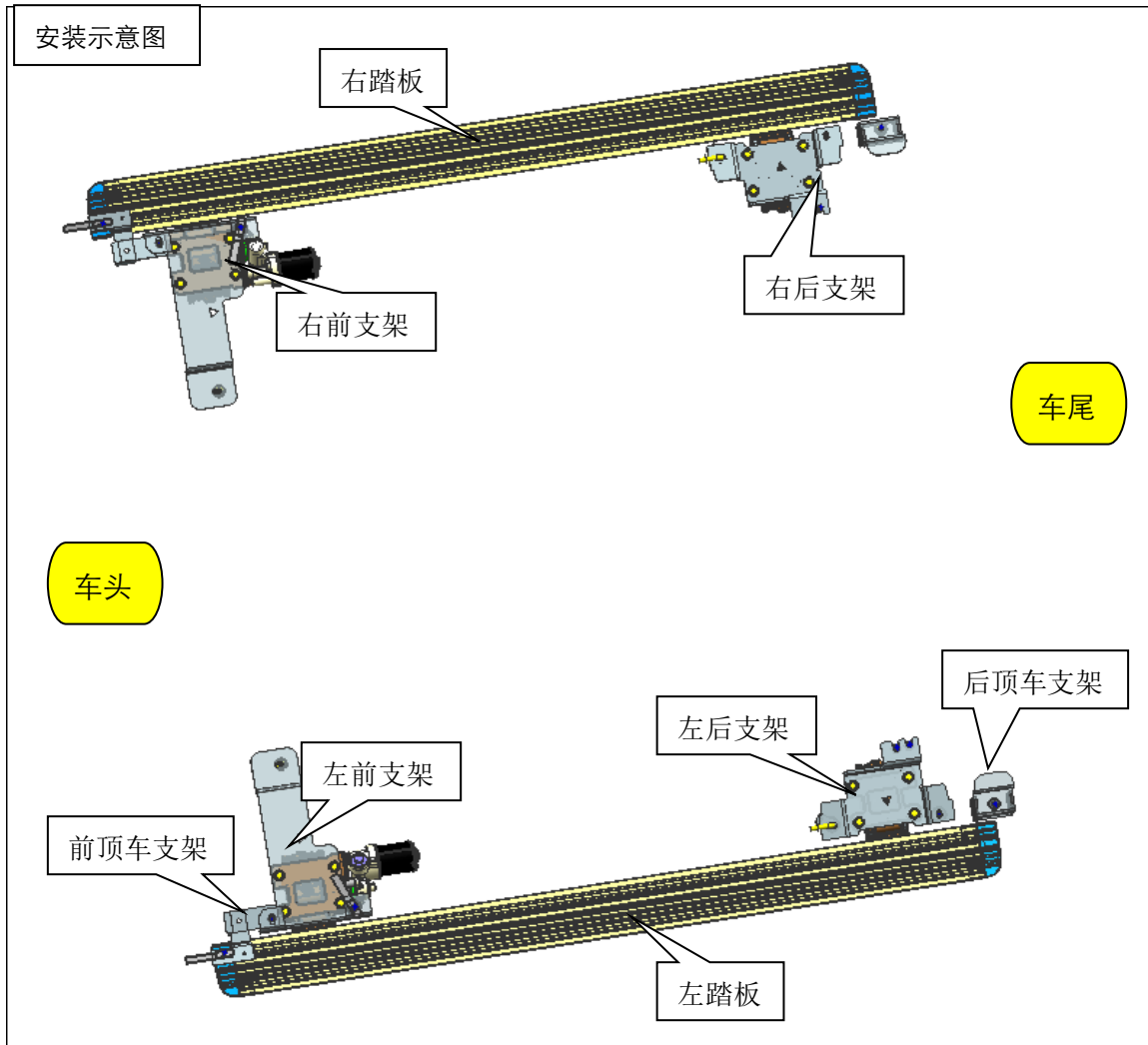

第二步：拆下原车底护板，把干涉部分割掉，里面隔音棉用扎带扎好，当踏板安装好后再复原车底护板（如图所示，图示数字为切割点与孔距离）；

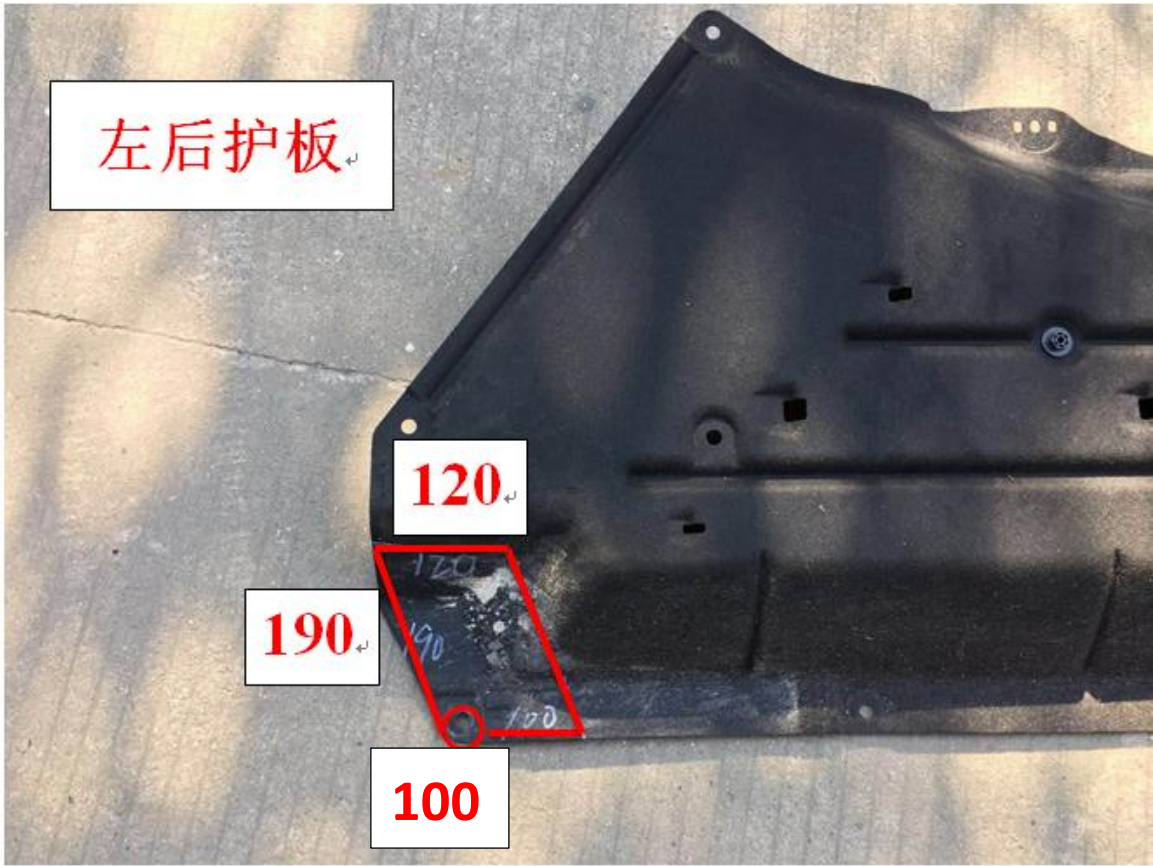
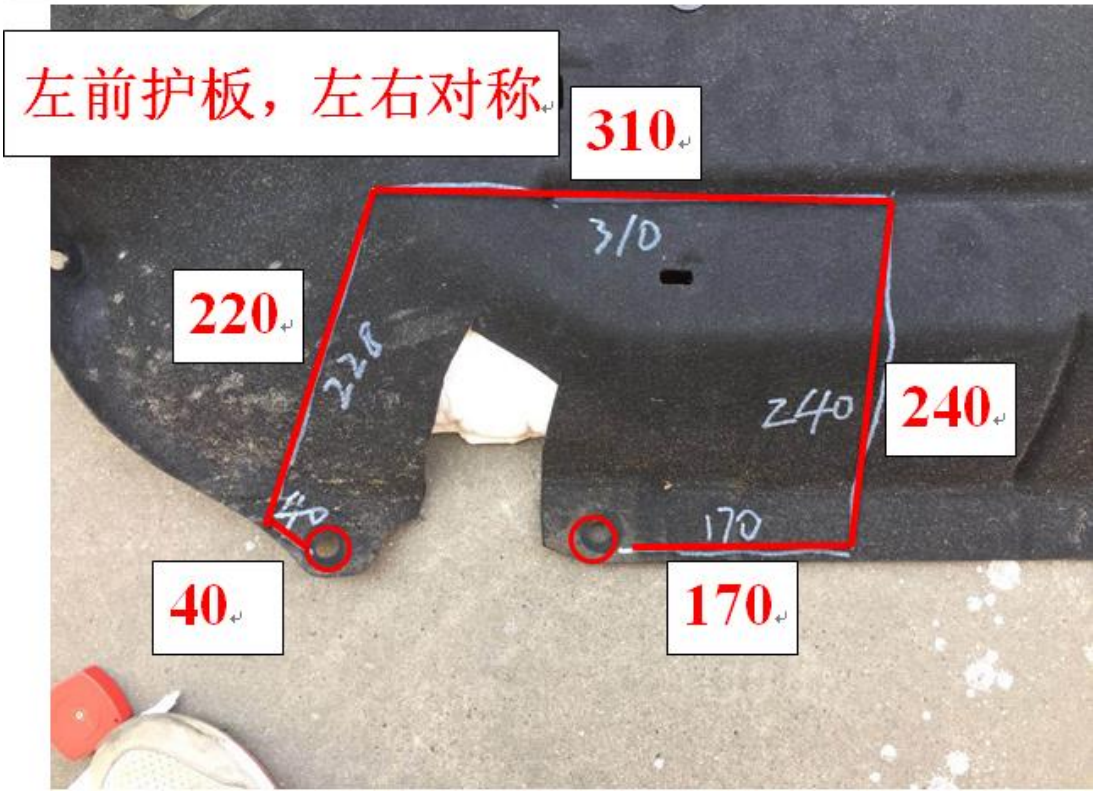



此图为护板安装后



第三步：安装支架：找到车底对应安装孔，把对应支架安装上，以下所有安装螺丝螺栓先不要全部锁紧；

(1)车底对应孔位图

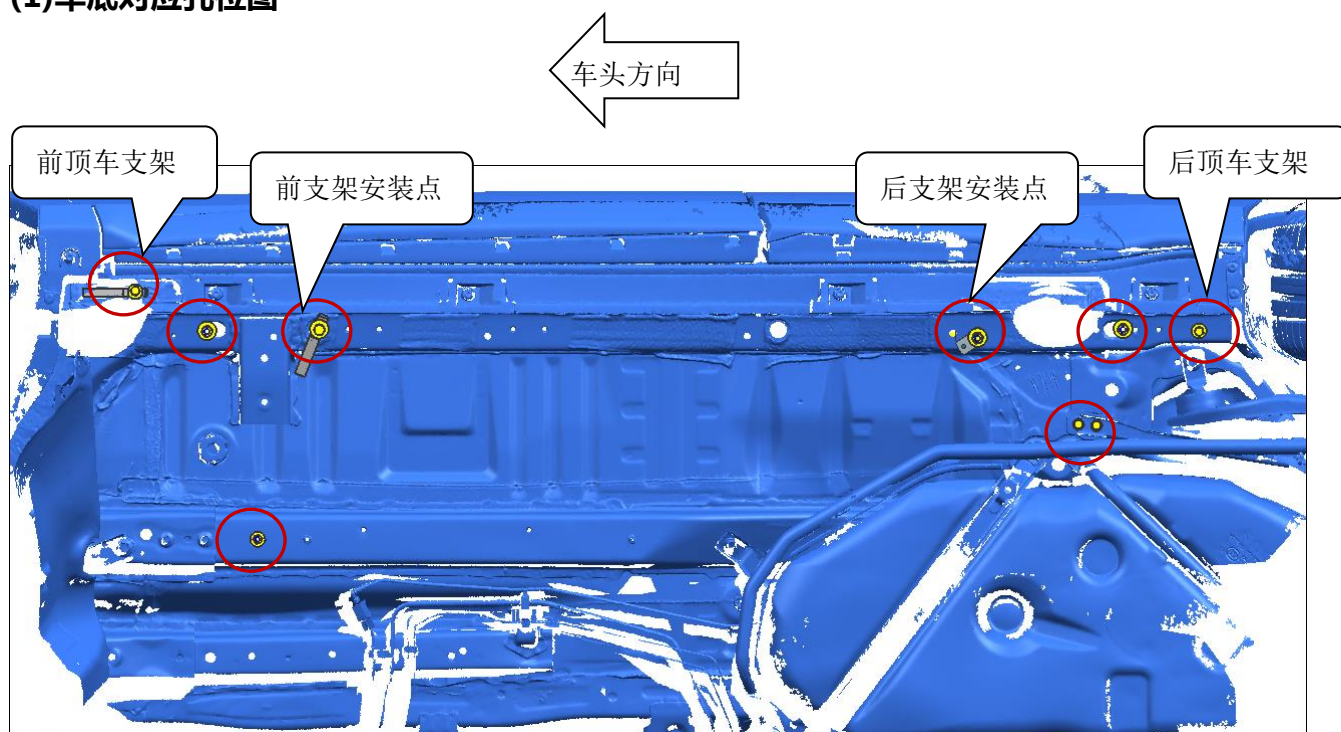

(2) 支架安装完成后示意图

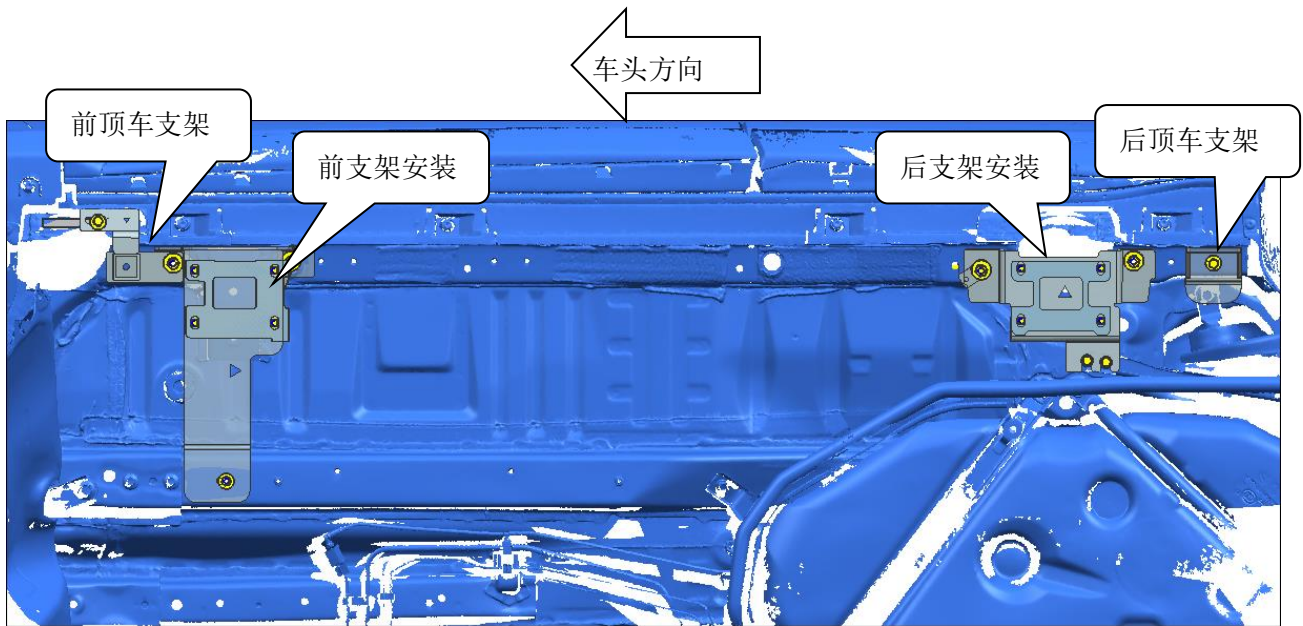

(3) 安装左前支架

将“左前支架”安装到车底盘，在对应位置分别装 T 型螺栓，再把标准件锁上，参考图示说明：

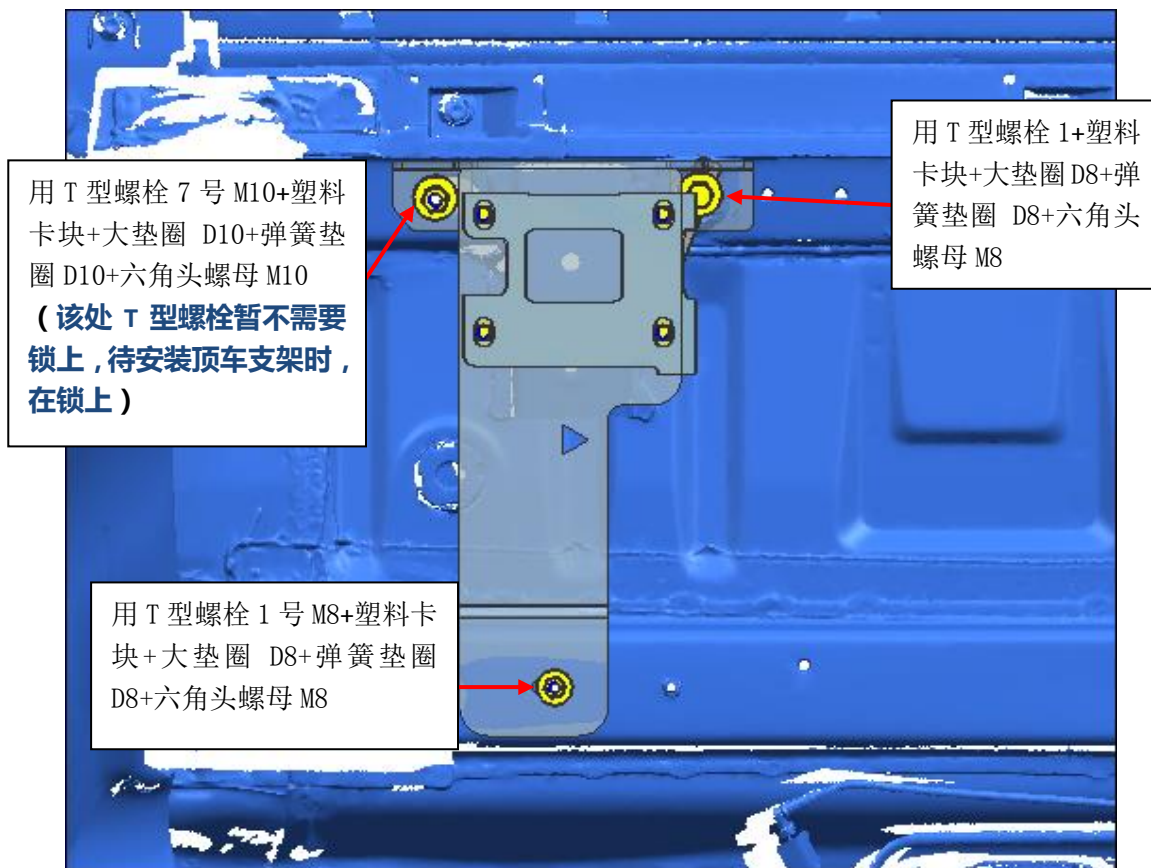

(4) 安装后支架 (左) 提示：右后支架同样安装；

将“左前支架”安装到车底盘，在对应位置分别装 T 型螺栓，再把标准件锁上，参考图示说明：

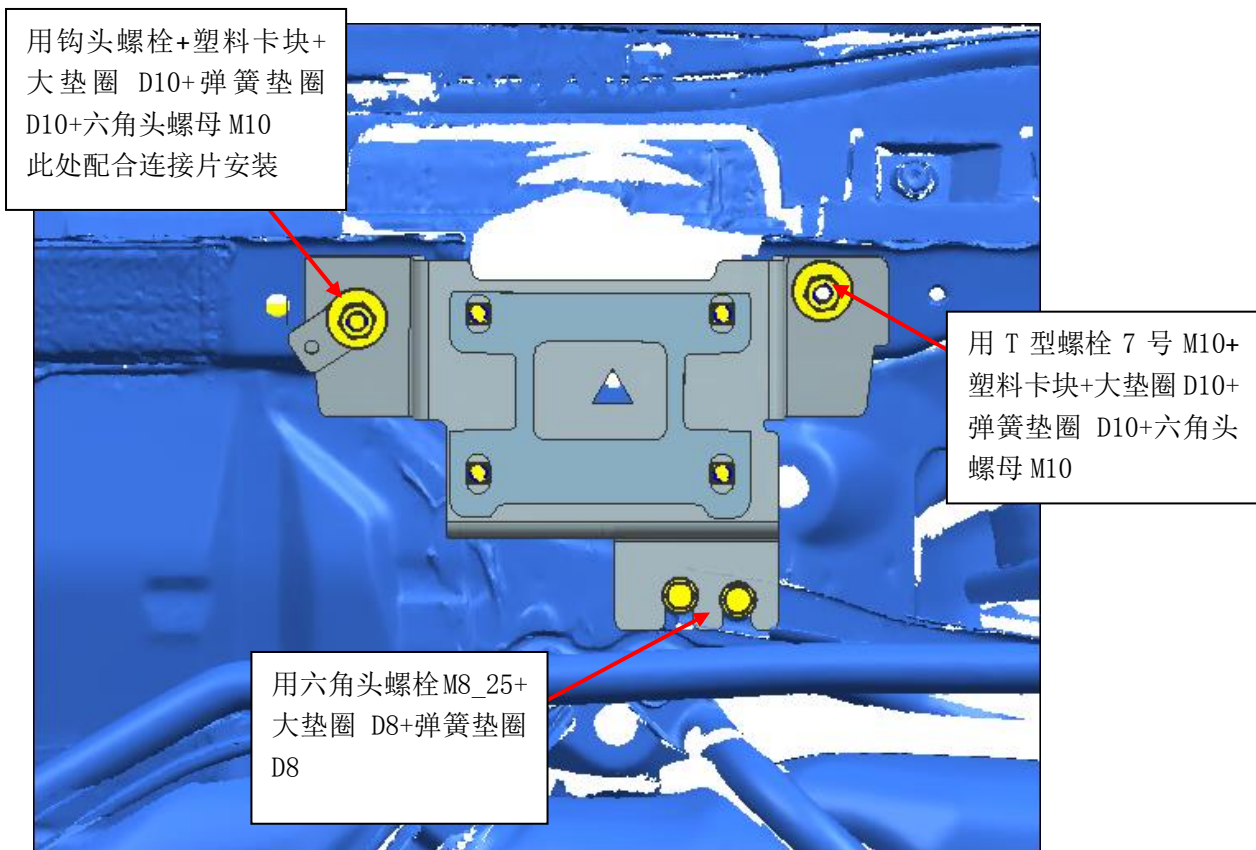

(5) 装前顶车支架：把前顶车支架装在对应位置上，然后装上对应配件螺栓及垫圈，左右两边安

装方法一致；

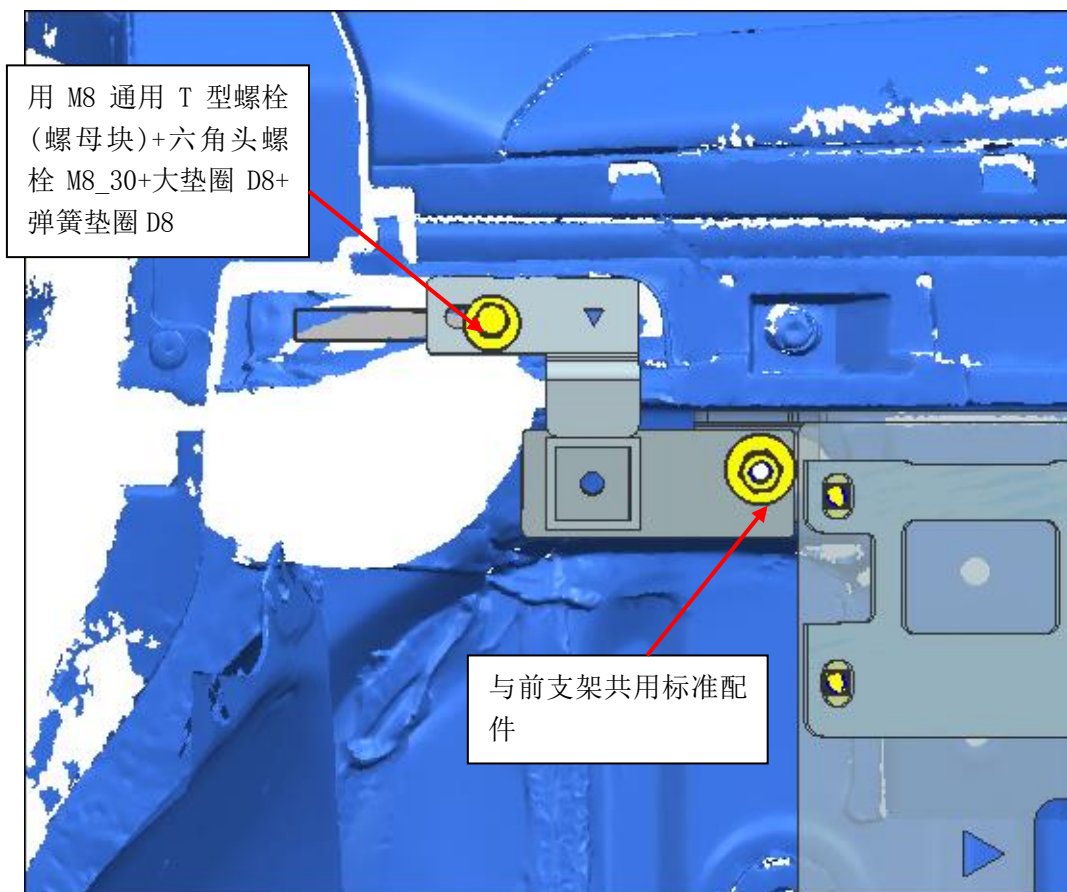

(6) 装后顶车支架：把后顶车支架装在对应位置上，然后装上对应配件螺栓及垫圈，左右两边安装方法一致；

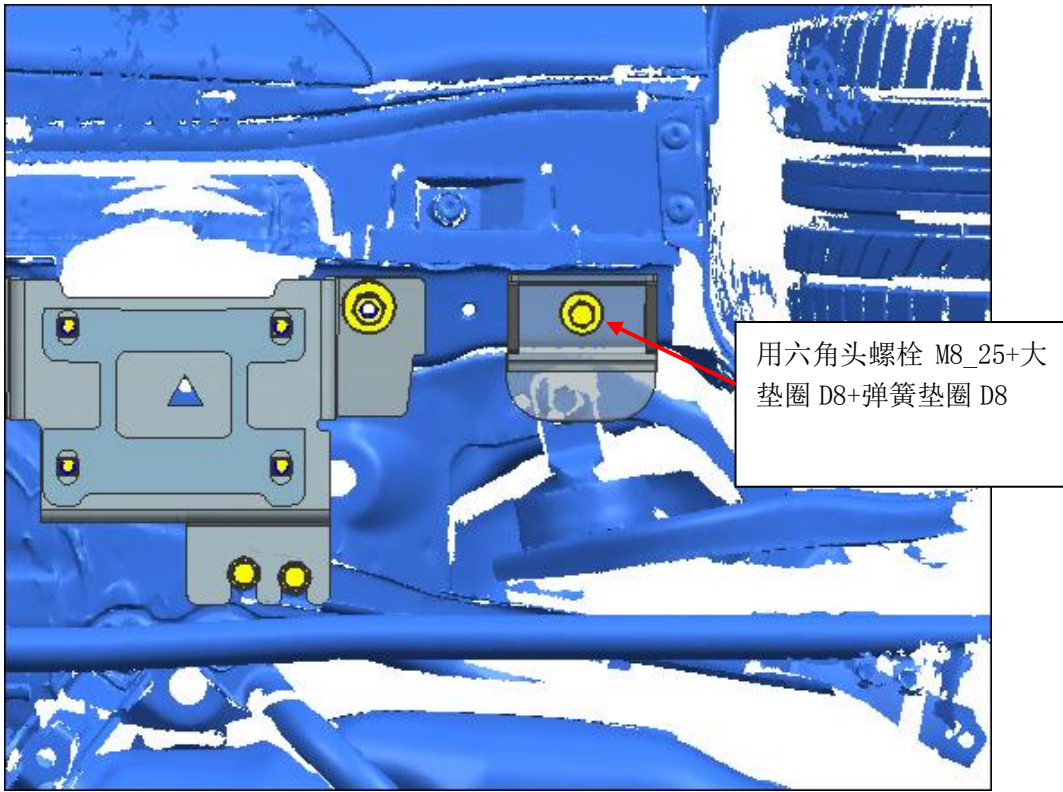

第四步：支架组件安装

1、安装支架组件一：把支架组件一与左前支架连接，用 D10 平垫片、D10 弹簧垫、M10 螺母锁紧；提示：另一边把支架组件二与右后支架连接，用 D10 平垫片、D10 弹簧垫、M10 螺母锁上，待安装踏板后锁紧；

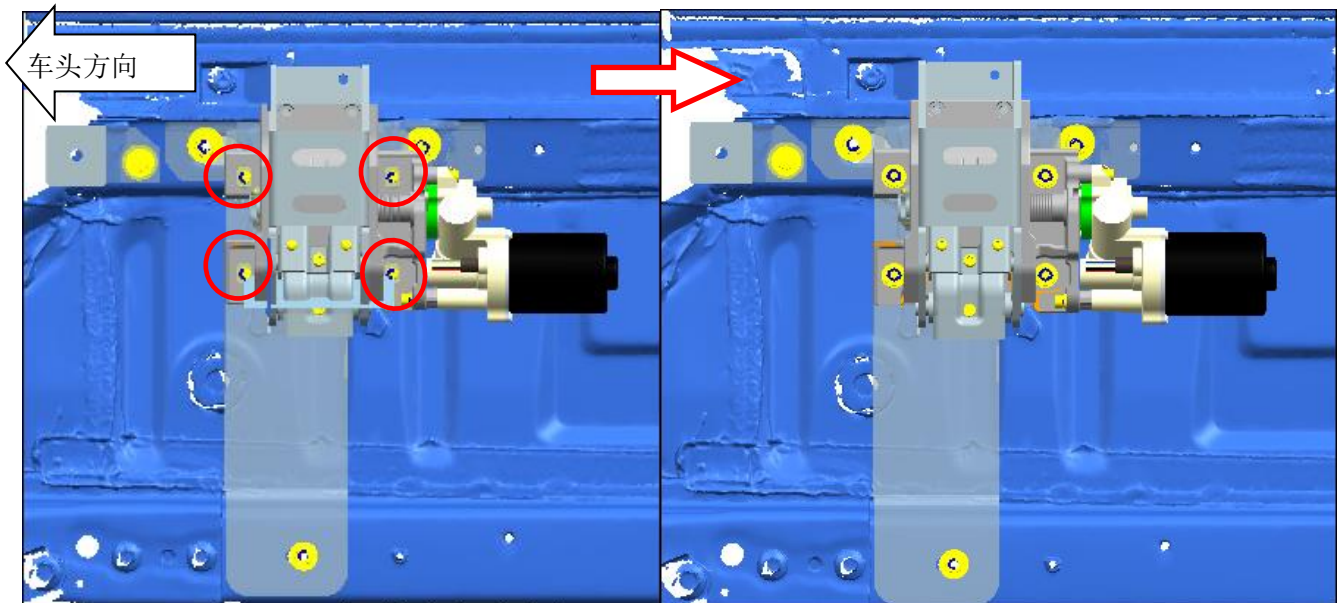

2、安装支架组件三:把支架组件三与左后支架连接，用 D10 平垫片、D10 弹簧垫、M10 螺母锁紧；提示：另一边把支架组件三与右后支架连接，用 D10 平垫片、D10 弹簧垫、M10 螺母锁上，待安装踏板后锁紧；

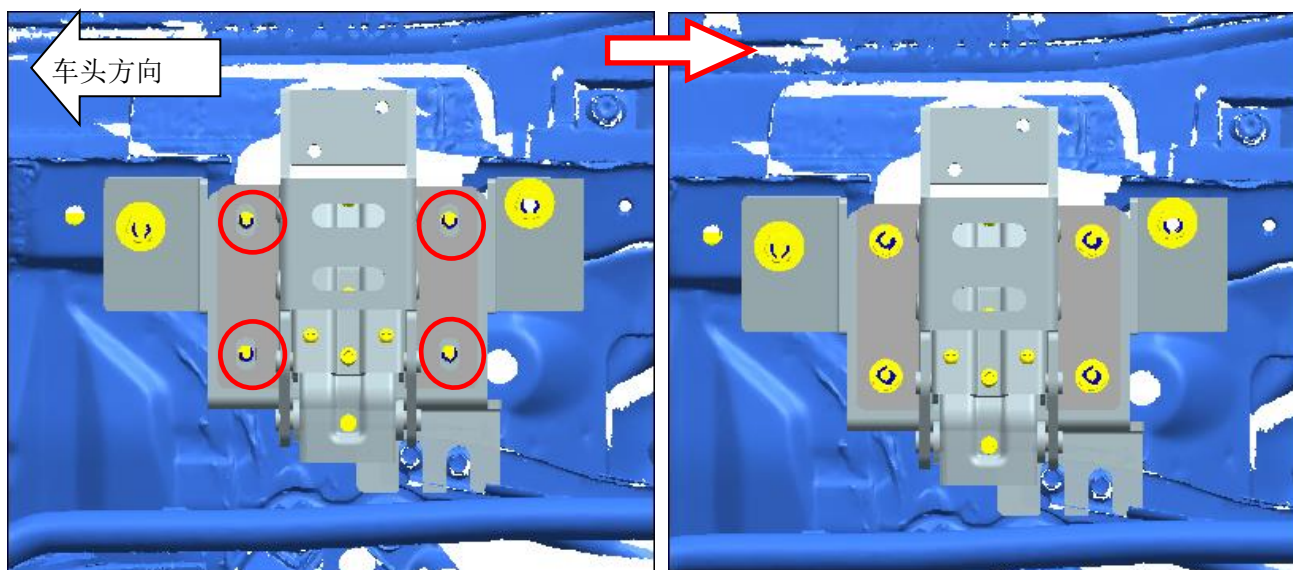

第五步：安装踏板（左右两边安装方法一致）

将踏板上的螺母、弹簧垫、平垫片拆下，安装踏板时再还原安装，让踏板与连接支架锁上，然后扭紧螺母。右踏板的安装方式与左侧一致。

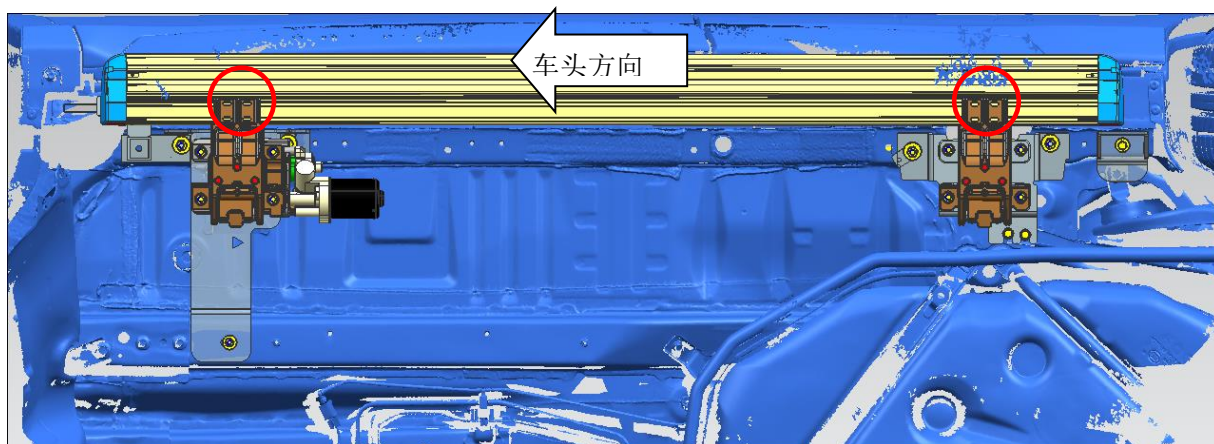

第六步：踏板调试

- 1.目测它是否与车身平行。
- 2.闭合状态时是否有超出车身轮眉。
- 3.启动开关，进行功能测试，观察踏板在车身开门/关门时，是否能正常工作；并且在工作时与车身有无干涉现象，或者有异常响声等。

测试方法：

短按一下，如果此时两侧的踏板都处于收起状态，两侧的踏板会展开；

短按一下，如果此时两侧的踏板都处于展开状态，两侧的踏板会收起；

确认踏板功能完全 OK 后，请不要忘记把踏板上的螺母完全拧紧！

最后，根据以上功能特点说明书，再次检查踏板的运动功能是否正常，即可完成安装，进入改装后的体验。

接线部分说明书

一、 注意事项

- 1、 本说明书中的所有图片仅供参考，图片与实物有可能不同，但安装方法是一样的。
- 2、 为方便您安装，请在安装前认真阅读该商品使用说明书，安装时需注意保护好您爱车的表面，避免刮花。
- 3、 请定期检查与车连接的所有配件是否松动，以确保使用安全。
- 4、 区分左右方向以车头前进方向为准。

二、 配件清单

编号	数量	图片	编号	数量	图片

①	1	 开关组件	②	1	 ECU
③	1	3代电动踏板线束	④	16	扎带
⑤	2	3代电动踏板短电机线	⑥	2	T型线夹
⑦	1	配件包			

三、布线示意图

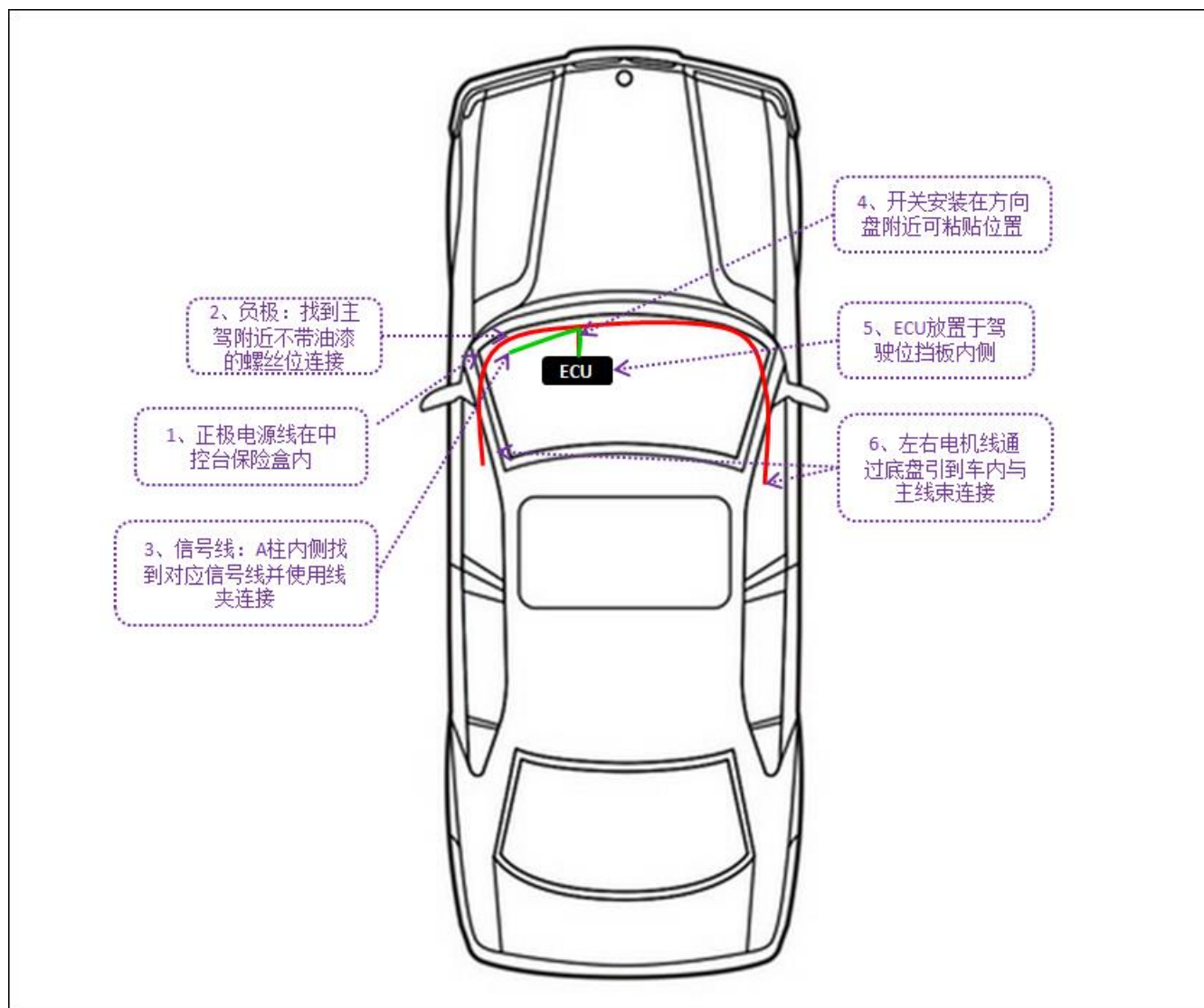

四、线束接线图



安装说明

主控线分 4 束：

- ①接正负极：在驾驶室左下角内侧边缘位置找到我们要接的负极，用黑色线接负极；在中控台左侧保险盒内找到我们要接的正极，插在对应槽内；（建议最后连接通电）
- ②左踏板连接线：主控线上较短的一边与任意一组电机信号线对接，然后电机信号延长线与电机线接驳，**电机线的正负极反向接驳，既红色线接黑色线，黑色线接红色线；**
- ③右踏板连接线：主控线上较长的一边与任意一组电机信号线对接，然后电机信号延长线与电机线接驳，**红色线接红色线，黑色线接黑色线；**
- ④开关：把线引到方向盘附近，接开关组件；
- ⑤接信号线：在驾驶室中控台找到我们要接的原车粉色和蓝色线为信号线，**原车粉色线我们的红白线相接；原车蓝色线我们的红黄线相接**，接好的线用 T 型线夹夹紧，为踏板提供控制踏板信号；

三、 安装步骤



拆内饰件：把驾驶室左下角装饰件拆下，并妥善保管，后续还原安装。（箭头）



拆内饰件：在中控台左侧线盒内找正极接口；（箭头）

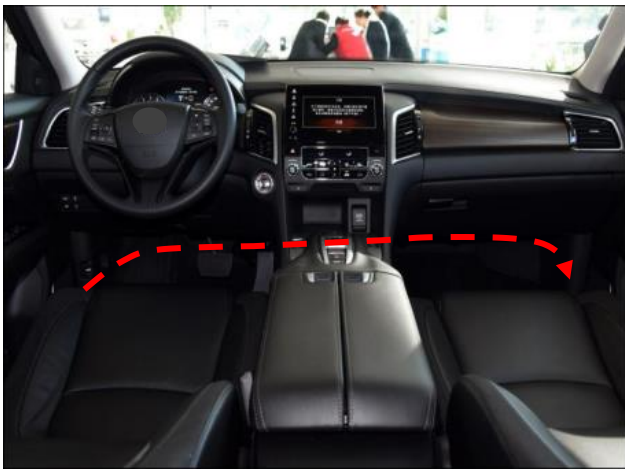

右踏板电机布线：把电机线通过脚下海绵，穿过副驾驶位。（右边电机线较长）



右穿线孔：掀开副驾驶室垫脚海绵后，可看见车底穿线孔（图片仅供参考）



右穿线孔：电机线从电瓶此位置位穿过（图片仅供参考）



右穿线孔：掀开驾驶室垫脚海绵后，可看见车





左穿线孔：电机线从车底此孔位穿进车身内部



密封穿线孔：穿线后，左右两边务须使用密封胶涂在穿线孔处，防止底盘进水；（图片仅供参考）

左穿线孔：如图此处孔位为左穿线孔

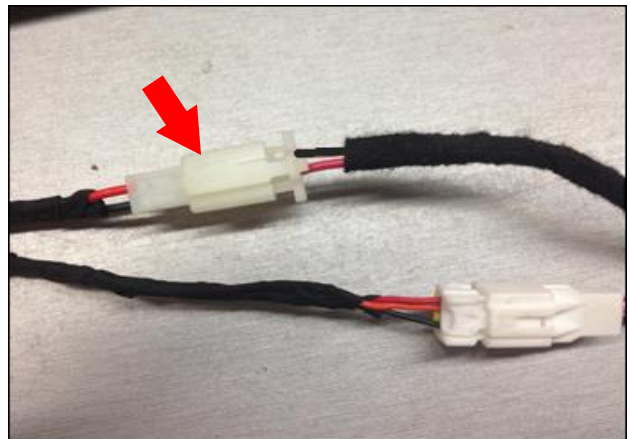

左边电机接线方法：首先把黄色端头盖线束两边端头颜色一一对应，然后把另一个端头的电机线正负极反向接驳，既红色线接黑色线，黑色线接红色线（箭头）

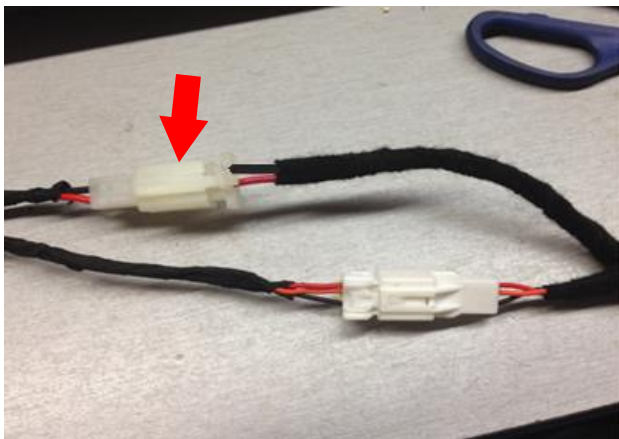

右边电机接线方法：首先把黄色端头盖线束两边端头颜色一一对应，然后把另一个端头的电机线红色线接红色线，黑色线接黑色线(箭头)



接正极：主驾驶室此中控台盖板拆下，看到原车保险盒

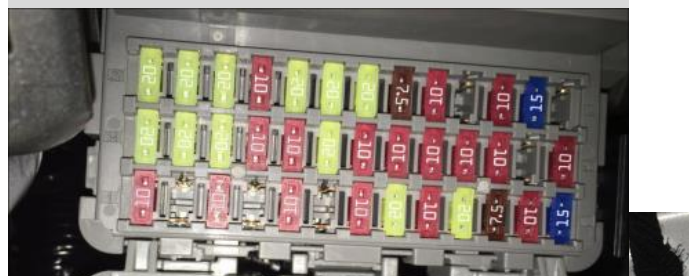

接正极：把原车对应保险丝取下插入我司取电器内，再把取电器复原安装



接负线：在主驾驶室 A 柱此位置找到原车负极螺栓连接我司负极



连接信号线：在驾驶室 A 柱内，找到原车此棕绿双绞线



接正极：在驾驶室中控台如图视角，箭头位置 30A 为原车正极保险丝，用我司取电器正确插入箭头位置孔内取电，确保插紧；



信号线连接器：在方向盘左侧开关面板后方（方框）

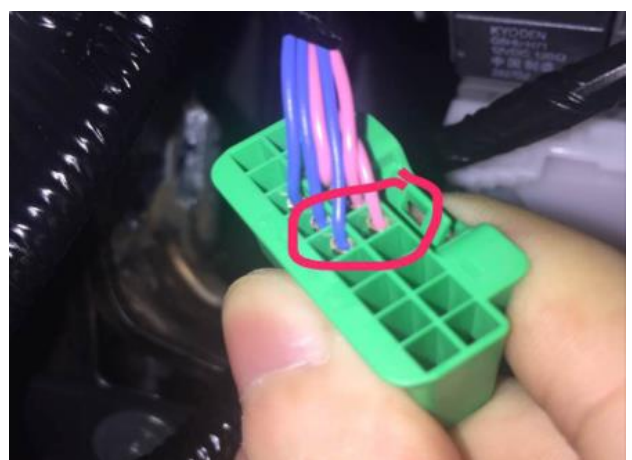

接原车信号线：粉色和蓝色线为信号线，原车粉色线在我们的红白线相接；原车蓝色线在我们的红黄线相接。





19、处于脚刹上方（为防止装车人员找不到上述的信号位置，多备用一组）备注：车的配置不同，线色可能不同，请认准孔位；



安装开关：把开关上的 3M 胶离型纸撕下，并把开关贴在对应位置即可；

接原车信号线（备用），粉色和蓝色线为信号线，原车粉色线在我们的红白线相接；原车蓝色线在我们的红黄线相接；



安装 ECU：在驾驶室右侧位置的内部找到大捆的线束，或者位置好的铁支架，利用扎带穿过我们 ECU 的孔，并扎紧固定住；

四、 免责声明：

由于安装及使用不当而引发的相关问题及损失，不在我公司的质保范围内。

功能说明书



一、功能特点：

- (1) 此款产品是一款智能化的产品，他通过踏板自带的智能控制系统对踏板的展开及收缩进行控制；
- (2) 此款产品是通过伸缩，以帮助人们进出车辆，踏板展开的位置非常符合人体生理学，方便人员上车；踏板本身具有防滑功能，以使上车更安全；
- (3) 此款产品的电机使用电来自车原车保险盒位置用取电器取电，不涉及与其他车自身的电器元件串联，从而避免影响原车自身电器元件的使用性能；
- (4) 此款产品具有收起及展开保护功能，避免了踏板在收起或展开过程造成人员的伤害；
- (5) 此款产品功能开关具有提示功能，可以让车主在车内就清楚踏板此时的状态。

二、功能说明：

1、踏板展开

- (1) 如果车辆是静止的，若左侧车门的任一扇门打开时，左侧踏板展开；
- (2) 同理，如果车辆是静止时，若右侧车门的任一扇门打开时，右侧踏板展开；
- (3) 在上锁状态下解锁，左踏板将展开执行迎宾功能，如果左边门无动作将保持 30s；

2、踏板收起

- (1) 如果踏板为展开状态，任意一侧前后门均为关闭时踏板将收回；
- (2) 在进入迎宾功能左踏板展开，当车辆上锁，踏板将收回；
- (3) 如果踏板为展开状态，如果踏板为展开状态，当车辆处于行驶档 (D/R/M/S) 3s 后，无论车门处于何种状态，踏板都会收回进入锁死状态，当车辆处于非行驶档时 (P/N)，踏板解除锁死

3、功能开关

功能开关是用于：

- a、使踏板可以使用手动控制；
- b、关闭或者开启电动踏板系统；
- c、提示踏板的状态；

a、手动控制

- （1）如果此时两侧的踏板都处于收起状态，短按一下，两侧的踏板会展开；
- （2）如果此时两侧的踏板都处于展开状态，短按一下，两侧的踏板会收起；
- （3）如果此时两侧的踏板一侧处于展开状态，一侧处于收起状态，短按一下，则处于展开状态一侧踏板将会收回，处于收起状态一侧踏板将保持不动；

b、开启、关闭系统

- （1）当长按五秒功能开关后，踏板的系统将会关闭，此时踏板将会保持原有的状态不动，此时开关门或短按功能开关，踏板将不会有任何的动作；
- （2）再长按五秒功能开关后，踏板的系统将会重新启动，此时踏板会保持原有的状态不动，直至接受新的指令。

c、提示状态

- （1）当功能开关上的指示灯亮时，表示此时任意一侧的踏板处于展开状态；
- （2）当功能开关上的指示灯灭时，表示此时两侧的踏板都处于收回状态。
- （3）当功能开关上的指示灯闪烁时，表示踏板遇到障碍物回弹，或其他电机单/双边没有连接正常，此时踏板与门状态不一致
- （4）踏板系统关闭后，开关背光灯每 2s 闪烁一次。

3、保护行人

保护行人主要分为：

- a、展开过程中保护
- b、收回过程中保护

a、展开保护

- (1) 当踏板在展开过程遇到障碍物或人员，此时踏板将收回直至接受到新的指令；

b、收回保护

- (1) 当踏板的收回过程遇到障碍物或夹到人员，此时踏板将展开直至接受到新的指令。

三、使用环境及注意事项：

- (1) 我司的踏板都是经过防水防尘等级测试的，可适应在下雨天或灰尘的环境中正常使用；
- (2) 踏板可适应在 -40°C — 80°C 的环境能正常使用，但注意，如果支架上结冰，应先把支架的冰敲掉或者开关门几次让电机力把冰震掉后就能恢复正常使用功能；
- (3) ECU 是自动脚踏板的主要控制部件，通过 ECU 来控制电动踏板的运动功能，如 ECU 出现异常则会导致整个电动踏板的自动运动系统崩溃，如感觉踏板右松动则要检查螺栓是否松动，以及时解除安全隐患，如 ECU 损坏或烧坏不要自行拆开，应及时拿到售后进行维修或更换。
- (4) 在车辆行驶过程中，不允许按功能开关，以避免在行驶过程中踏板突然展开，影响行车安全。

四、安装完成后的效果图：

